

ENSKILT AVLOPP

Aktiva och passiva lösningar

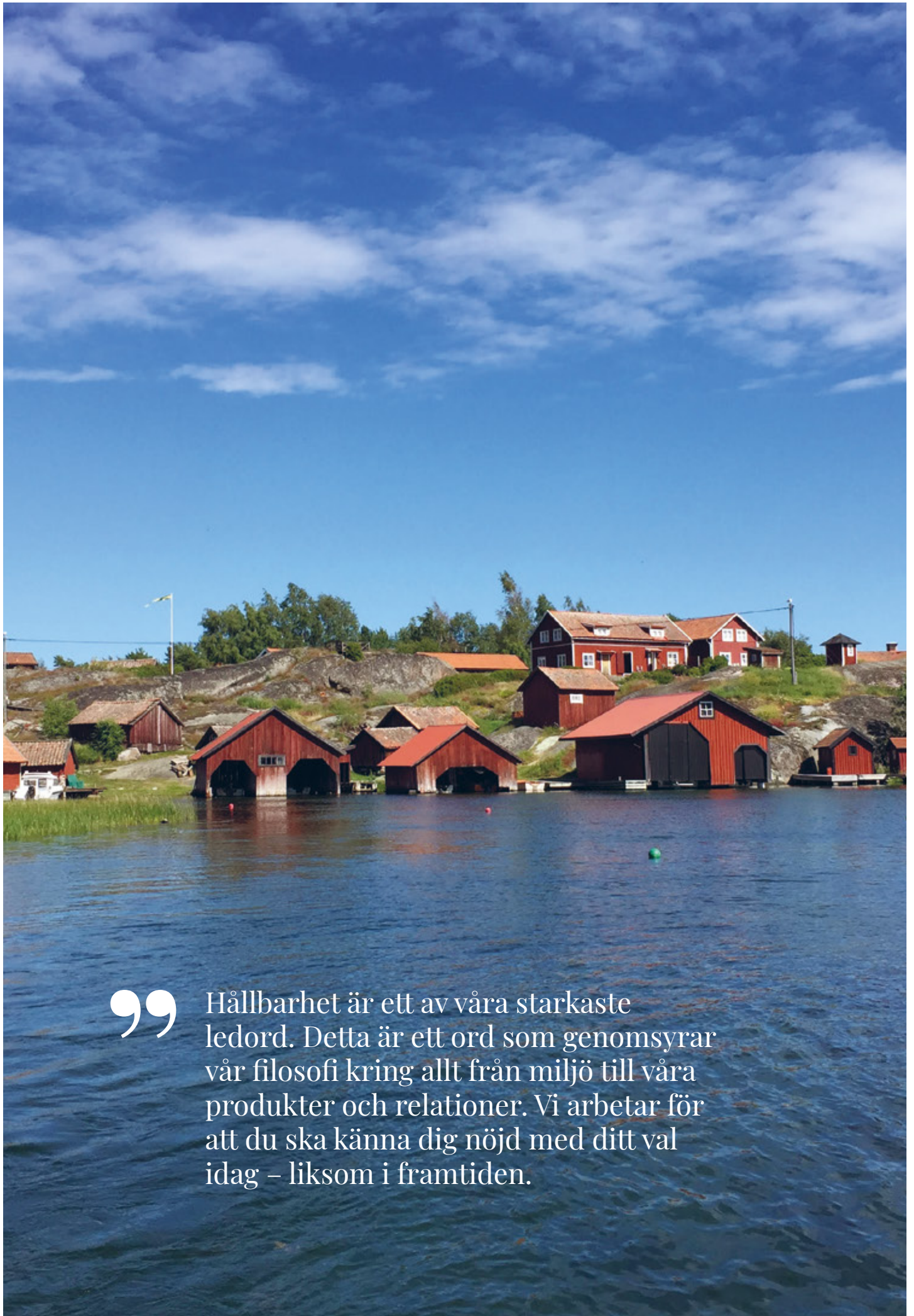



”

Hållbarhet är ett av våra starkaste ledord. Detta är ett ord som genomsyrar vår filosofi kring allt från miljö till våra produkter och relationer. Vi arbetar för att du ska känna dig nöjd med ditt val idag – liksom i framtiden.

Conclean

DEN ENKLA LÖSNINGEN

för ditt enskilda avlopp

Concleans avloppsprodukter passar fastigheter som fritidshus, villor och sommarstugor där anslutning till det kommunala avloppsnätet saknas och där det finns behov av att anlägga ett enskilt avlopp.

Vi arbetar med noggrant utvalda kvalitetsprodukter, anpassade för vårt nordiska klimat och höga miljökrav. Våra modeller Basic, Professional, Premium och EasyCompact finns för ett till trehundra hushåll.

Vi gör ingen hemlighet av att vi levererar reningsverk i världsklass. Ett unikt samarbete med den tyska anrika tillverkaren Graf är en av anledningarna till vår framgångssaga. Vår personliga och högklassiga service en annan. Med serviceavtal på våra reningsverk ingår processgaranti utan tidsbegränsning (livstids garanti).

Det viktiga för kunden – att allt ska fungera, är också det viktigaste för oss. Därför arbetar vi med hållbara lösningar och tar ett helhetsansvar i allt från planering och leverans till driftsäkerhet och serviceavtal. Vi ställer höga krav på våra samarbetspartners, både när det gäller miljö och kvalitet.

Vi antar också större projekt med reningsverk för upp till 300 hushåll. Så oavsett dina behov är du alltid välkommen att kontakta oss när du behöver en enkel och hållbar lösning för ditt enskilda avlopp.



RENINGSPROCESSEN

så fungerar det

Concleans minireningsverk är biokemiska reningsverk för hantering av allt avloppsvatten från hushåll. Systemet bygger på SBR-tekniken (Sekventiell Biologisk Rening) och renar avloppsvattnet i olika steg.

Avloppsvattnet leds med hjälp av pumpning där alla funktioner utförs med tryckluft. Luftkompressorn sitter inte i tanken utan i styrenheten och därför finns det inga pumpar eller givare i slammet som kan täppas till eller gå sönder.

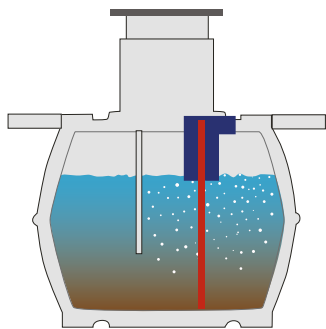

1. Avloppsvattnet syresätts

Den biologiska reningsprocessen startar, vattnet syresätts. Här tillförs även kem för att reducera fosfor.

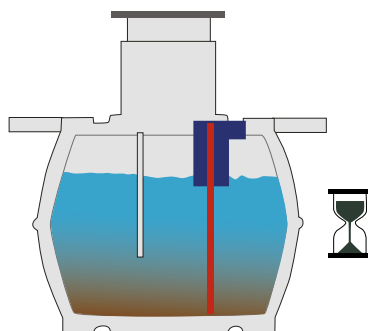

2. Ett klarvattenskikt bildas

När luftningscykeln pausar blir vattnet stilla. Slammet sjunker successivt till botten och det översta vattenskiktet klarnar.

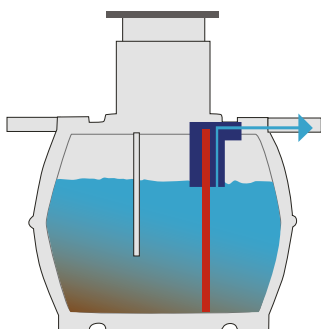

3. Vattnet släpps ut

Det reade vattnet pumpas ut ur systemet via inbyggd provtagningsbrunn.

EGENSKAPER OCH FÖRDELAR

med Conclean minireningsverk

Tack vare att systemet drivs med luftpump är våra reningsverket mycket driftsäkra. Det mesta hanteras via den frostsäkra styrenheten, som installeras utomhus (ovan mark) eller inomhus, vilket gör reningsverket enkelt att styra och underhålla. Men fördelarna med Concleans reningsverk är så många fler.

CE-MÄRKT

Enligt EN 12566-3 för vattentätethet, hållbarhet och reningseffekt.

KOMPAKT STORLEK

Ryms även på små tomter.

FLEXIBEL INSTALLATION

Styrenheten kan placeras upp till 20m ifrån tanken.

SJÄLVFÖRANKRANDE

Förankringsset behövs ej. Grundvattenstabil upp till tankens midja.

DRIVS AV KOMPRESSOR

Ger minimalt med rörliga delar.

INGA KÄNSLIGA DELAR I TANKEN

El och pump sitter skyddat i styrenheten.

ÅTERVUNNET MATERIAL

Tanken är tillverkad i kompressionsinjicerad, återvunnen plast som är skyddad mot UV-strålning och anpassad för svenska förhållanden.

TYSTGÅENDE

Luftkompressorn är mycket tystgående.

GASTÄT STYRENHET

Säkerställer att gas eller kondens inte tar sig in i skåpet.

STOR SLAMKAPACITET

Minimerar antalet slamtömningar.

SMART LOCK

Grönt, låsbart och barnsäkert plastlock av högsta kvalitet. Tiltbart 5°, kan lätt kan anpassas till underlaget och passeras av gräsklippare.

GARANTI

Marknadens bästa garantier. Processgaranti, köp till serviceavtal utan tidsbegränsning.

MÅTT OCH PRODUKTFAKTA	1 HUSHÅLL	2 HUSHÅLL	3 HUSHÅLL
Volym (l)	3750	4800	6500
Schaktdjup (m)	1,9-2,3	2,3-2,5	2,5-2,8
Höjd (mm) exkl. stos/hals	1590	1820	2100
Höjd (mm) stos/hals	600	600	600
Bredd (mm)	1755	1985	2100
Längd (mm)	2280	2280	2390
Dim inlopp (mm)	110	110	110
Dim utlopp (mm)	110	110	110
Höjd inlopp (mm)	1415	1585	1855
Höjd utlopp (mm)	1405	1575	1845
Manlucka ø (mm)	600	600	600
Vikt (kg)	175	220	265
Sedimenteringsvolym (l)	1875	2400	3000
Maximalt flöde, l/dygn	1200	1500	2100

Är du intresserad av reningsverk för fler än 3 hushåll är du välkommen att ringa till oss på 010-210 30 00. Vi har stor erfarenhet av lösningar för upp till 300 hushåll.

CONCLEAN BASIC

**NORMAL
SKYDDSNIVÅ**

Normal skyddsnivå

Conclean Basic är framtagen för hushåll som önskar att rena sitt avloppsvatten för normal skyddsnivå, lätt och säkert utan markbädd eller infiltration.

Conclean Basic är ett biologisk reningsverk som hanterar allt avloppsvatten helt utan kemikalier. Basic är anpassat till vårt nordiska klimat och anläggs i områden som kräver normal skyddsnivå.

Systemet drivs med luftpump och är lätt att styra via styrenheten. Systemet är mycket driftsäkert då inga rörliga delar finns i tanken. Vid längre frånvaro kan ett energisparläge aktiveras.

Basic är en kompakt modell som även ryms på små tomter. Ett låsbart lock gör installationen barnsäker och kan anpassas mot marken så att du med lätthet kan köra gräsklippare över locket.

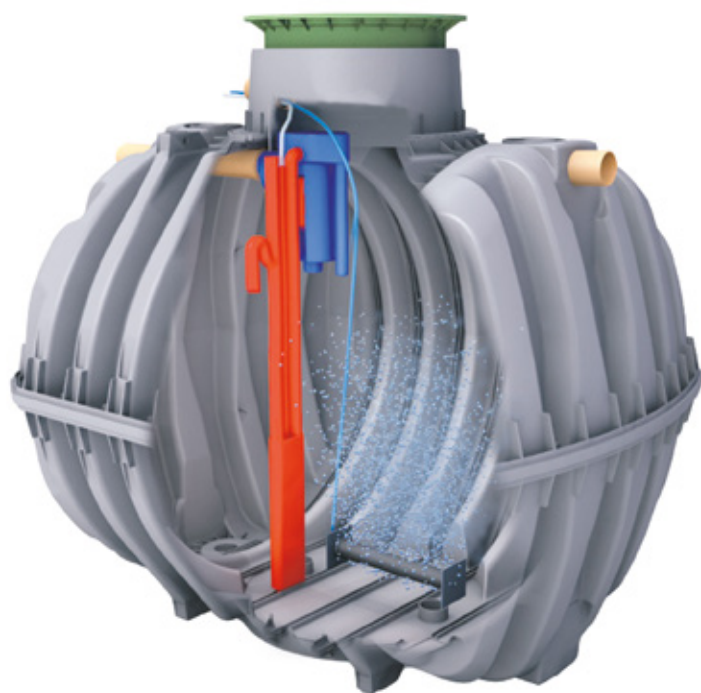

ARTIKEL	ART. NR.
Basic 1 hushåll (3750l)	40079
Basic 2 hushåll (4800l)	40080
Basic 3 hushåll (6500l)	40081

”Basic är anpassat till vårt nordiska klimat och anläggs i områden som kräver normal skyddsnivå.”

CONCLEAN PROFESSIONAL

HÖG
SKYDDSNIVÅ

Hög skyddsnivå

Conclean Professional är vår vanligaste modell. Lever upp till kraven för enskilda avlopp i Sverige.

Professional klarar gränsen "hög skyddsnivå" och efterpolering behövs ej (det är alltid upp till respektive kommun att avgöra vad som krävs i det enskilda fallet). Professional har utöver detta alla fördelar som Concleans minireningsverk besitter.

Det är ett energisnålt minireningsverk med låga driftskostnader. Ett reningsverk för 1 hushåll drar ca 225 kw/år. Det innehåller även automatiskt energisparläge där driften anpassas automatiskt efter belastning.

Med serviceavtal råder 3 års garanti på system samt processgaranti (Conclean lämnar en processgaranti på reningsprocessen).

Teckna Concleans serviceavtal så får du livstids funktionsgaranti på Conclean Professional!

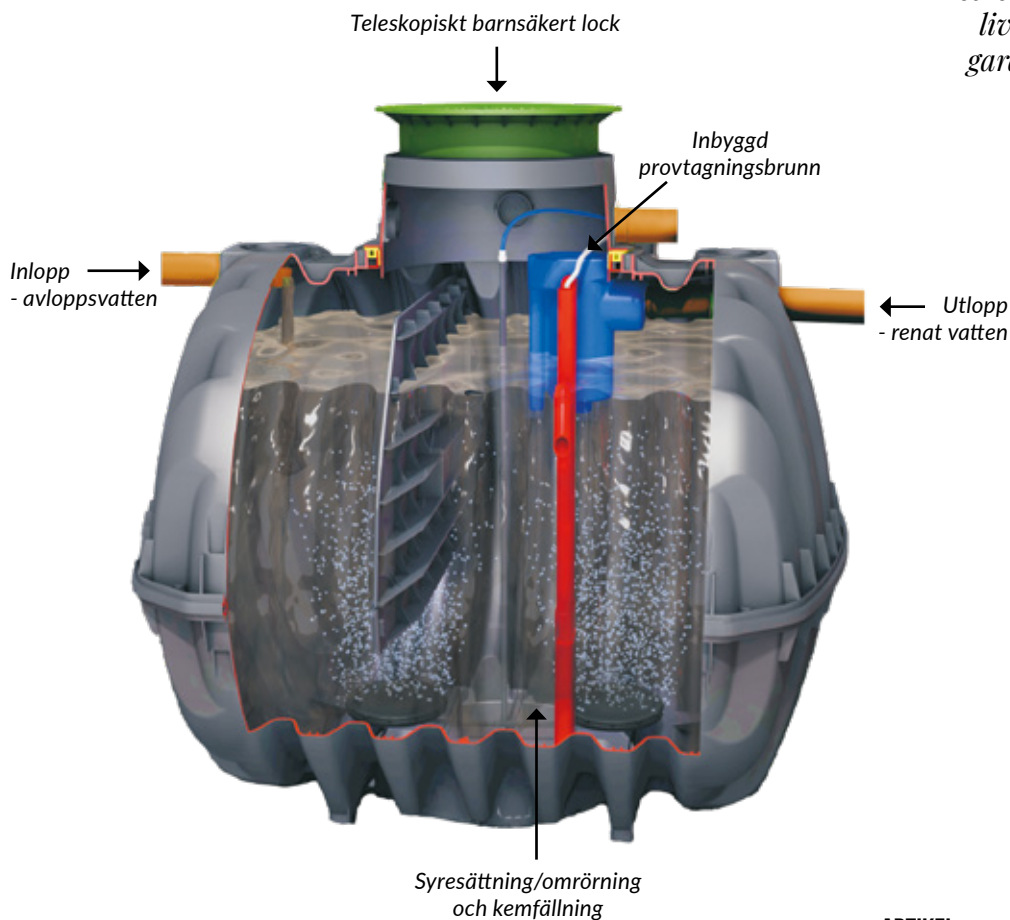

ARTIKEL	ART. NR.
Professional 1 hushåll (3750l)	40072
Professional 2 hushåll	40073
Professional 3 hushåll	40074

CONCLEAN PREMIUM

HÖG
SKYDDSNIVÅ
MILJÖ OCH HÄLSA

Hög skyddsnivå miljö och hälsa

Conclean Premium är framtagen för hushåll där utlopp från det enskilda reningsverket ligger nära en dricksvattenbrunn - där kraven på reningen är extra höga.

Conclean Premium består av ett reningsverk med påkopplad modul för klor (Natriumhypoklorit 12,5-15% (NaOCl)). Varje renad sats från reningsverket pumpas in i modulens reaktortank där klor doseras. På detta sätt försvinner 99,9% av bakterierna.

Conclean Premium är lätt att använda och underhålla. Säkerställd dosering, lång livslängd och låg driftskostnad och automatiskt energisparläge är några av fördelarna.

Klarar gränsen "hög skyddsnivå". Efterpolering behövs ej (det är alltid upp till respektive kommun att avgöra vad som krävs i det enskilda fallet).

Med serviceavtal råder 3 års garanti på system samt processgaranti (Conclean lämnar en processgaranti på reningsprocessen).

*Teckna Concleans serviceavtal
så får du livstids funktionsgaranti
på Conclean Premium!*

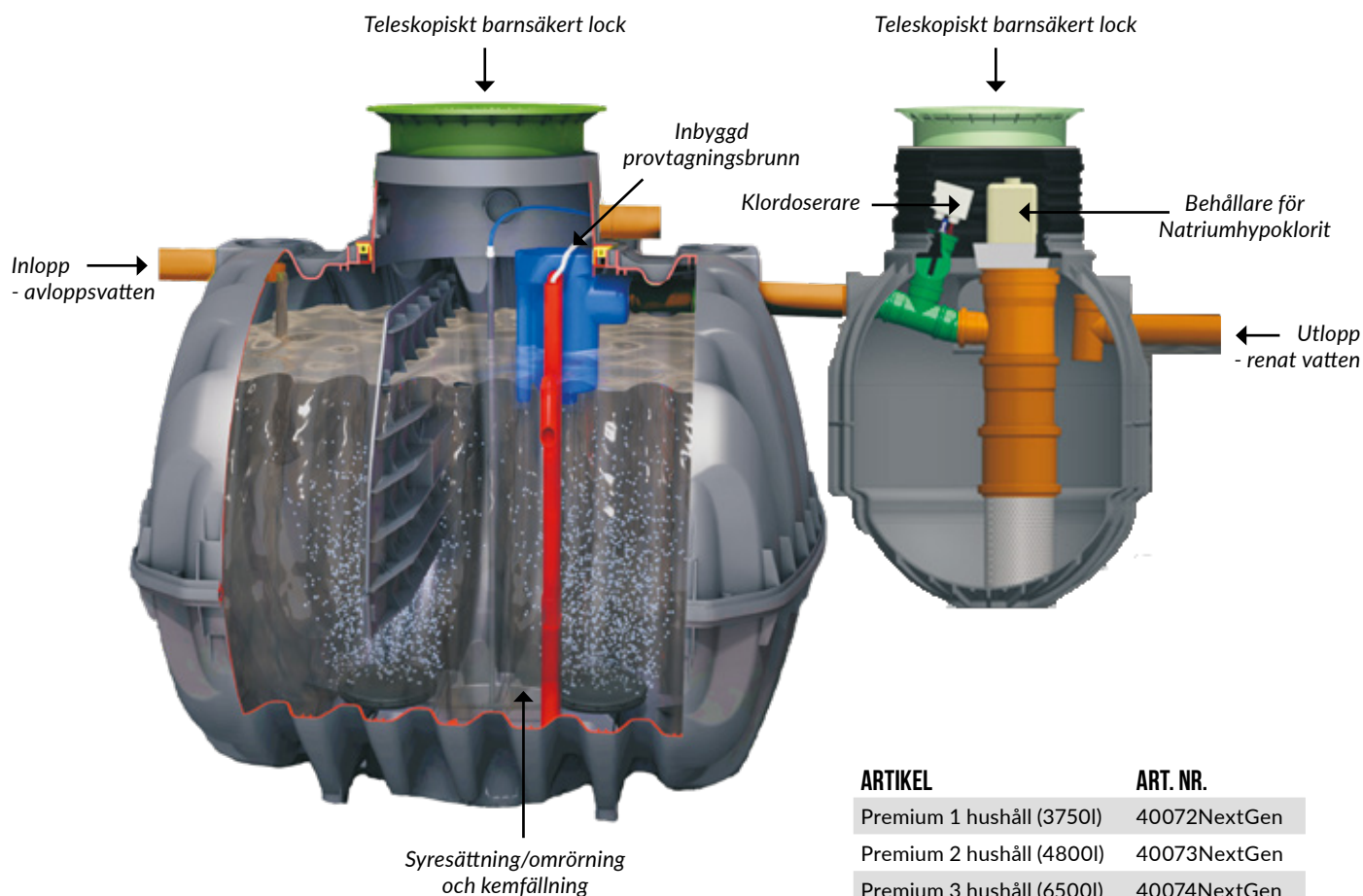

CONCLEAN GREY2CLEAN

BDT
BAD, DISK, TVÄTT

Aktiv rening av vatten från bad, disk och tvätt

Conclean Grey2clean är en mycket lågbyggd produkt som aktivt renar BDT-vatten (bad, disk, tvätt) för både permanent- och fritidsboende.

Reningen sker på en mycket liten yta i en miljövänlig och enkel process där behovet av underhåll är minimalt. Conclean Grey2clean fungerar som en slamavskiljare, där vattnet separeras från fasta partiklar, samt en bioreaktor för syresättning av reningsprocessen. Det sker med hjälp av en kompressor som är placerad i ett skåp ovan mark, allt för att slippa rörliga delar nere i tanken. Ingen efterpolering behövs, vattnet kan ledas direkt till ett dike eller en stenkista.

Installationen är enkel. In- och utlopp ligger i samma nivå och eftersom tanken är lågbyggd passar den perfekt i områden med mycket berg eller högt grundvatten.

Conclean Grey2clean finns i tre storlekar och levereras med styrsåp, självrengörande filter och teleskoplock. Locket ligger plant med gräsmattan och ger fri passage för exempelvis gräsklipparen.

FLEXIBEL INSTALLATION

Styrenheten kan placeras upp till 20 m ifrån tanken. Du kan även välja vår styrenhet för inomhusbruk.

INGEN EFTERPOLERING

Vattnet kan ledas direkt till ett dike eller en stenkista.

HÅLLBAR

Inga rörliga delar i tanken som riskerar att gå sönder. Tanken är tillverkad av återvunnen plast som är skyddad mot UV-strålning och anpassad för svenska förhållanden.

SMART LOCK

Grönt, låsbart och barnsäkert plastlock av högsta kvalitet. Tiltbart 5°, kan lätt anpassas till underlaget och passerar av gräsklippare. Även kompatibel med gjutjärnslock (tillval) som klarar tryckbelastning på 3,5 ton.

TESTAD

Testad av PIA GmbH och lever upp till alla krav som idag ställs på enskilt avlopp i Sverige.

GARANTI

15 år på tanken. 2 år på tekniken (styrenhet).

MÅTT OCH PRODUKTFAKTA	1 HUSHÅLL	2 HUSHÅLL	3-4 HUSHÅLL
Art nr.	812	813	814
Volym (liter)	3000	5000	7500
Höjd (mm) Exkl. förhöjning*	1050	1315	1565
Bredd (mm)	2100	2300	2250
Längd (mm)	2450	2890	3600
Dim Ø inlopp och utlopp (mm)	110	110	110
Höjd inlopp (mm), VG	810	1075	1325
Höjd utlopp (mm), VG	730	995	1245
Manlucka Ø (mm)	600	600	600
Vikt (kg)	180	250	380
Maxflöde, liter/dygn	1000	1270	1900

*förhöjning beställs separat



Lågbyggd!

EASY COMPACT

KOMPAKT
MARKBÄDD

Markbädd på burk

Conclean EasyCompact är till för dig med fastighet som saknar anslutning till det kommunala avlopps nätet. Conclean EasyCompact är en komplett avloppslösning med slamavskiljare och markbädd på en liten yta och ersätter en traditionell avloppslösning.

Reningsprocessen påminner om den traditionella tekniken i en markbädd men med skillnaden att allt sker på en mycket liten yta, i en miljövänlig och enkel process där behovet av underhåll är minimalt. Dessutom minskas transportkostnaden för sand, makadam och fyllnadsmaterial som krävs vid installation av en traditionell markbädd.

Vid krav på reduktion av fosfor skall en kemdoseringsenhet installeras. Den doserar flockningsmedel i ledningen mellan huset och slamavskiljaren och gör så att fosfor binds i slammet som stannar i slamavskiljaren. Med Conclean kemdoserenhet reduceras fosfor upp till 90%.

Conclean EasyCompact finns med kapacitet för ett hushåll och fungerar både för permanentboende och fritidshus. Den är certifierad enligt PN-EN 12566-3+A2:2013 standard. Självklart uppfylls alla krav som idag ställs på enskilda avlopp i Sverige.

MÅTT OCH PRODUKTFAKTA	1 HUSHÅLL
Art nr.	40090* / 40090P**
Volym (liter)	3000
Höjd (mm)	1895
Bredd (mm)	1375
Längd (mm)	3995
Dim Ø inlopp och utlopp (mm)	110
Höjd inlopp (mm)	1400
Höjd utlopp (mm)	270
Manlucka Ø (mm)	600
Vikt (kg)	474
Maxflöde, liter/dygn	1000

* inkl. kemdoserpump

** med inbyggd pumpstation

EGENSKAPER OCH FÖRDELAR

INGEN EL

Passiv markbäddslösning. Behöver ingen el.

MINDRE GRÄVNING

Det behövs inte grävas om, som vid installation av en vanlig markbädd.

LITEN SAMT LÄTT ATT TRANSPORTERA

Eftersom den är liten är den också enkel att transportera.

ENKEL ATT INSTALLERA

Allt i ett principen gör att den är enkel att installera "Plug & Play".

HÅLLBAR

Tillverkad av högdensitetspolyeten PE-HD, skyddad mot UV-strålning. Inga rörliga delar som riskerar att gå sönder.

TYSTGÅENDE

Inga störande ljud under drift.

FOSFORRENING

Reduceras upp till 90% med hjälp av Conclean kemdoseringsenhet.

TESTAD

Testad enligt EN 12566-3.

CE-CERTIFIERAD

Enligt PN-EN 12566-3+A2:2013 standard. Lever upp till alla de svenska krav som idag ställs på enskilt avlopp.

GARANTI

Två års garanti.



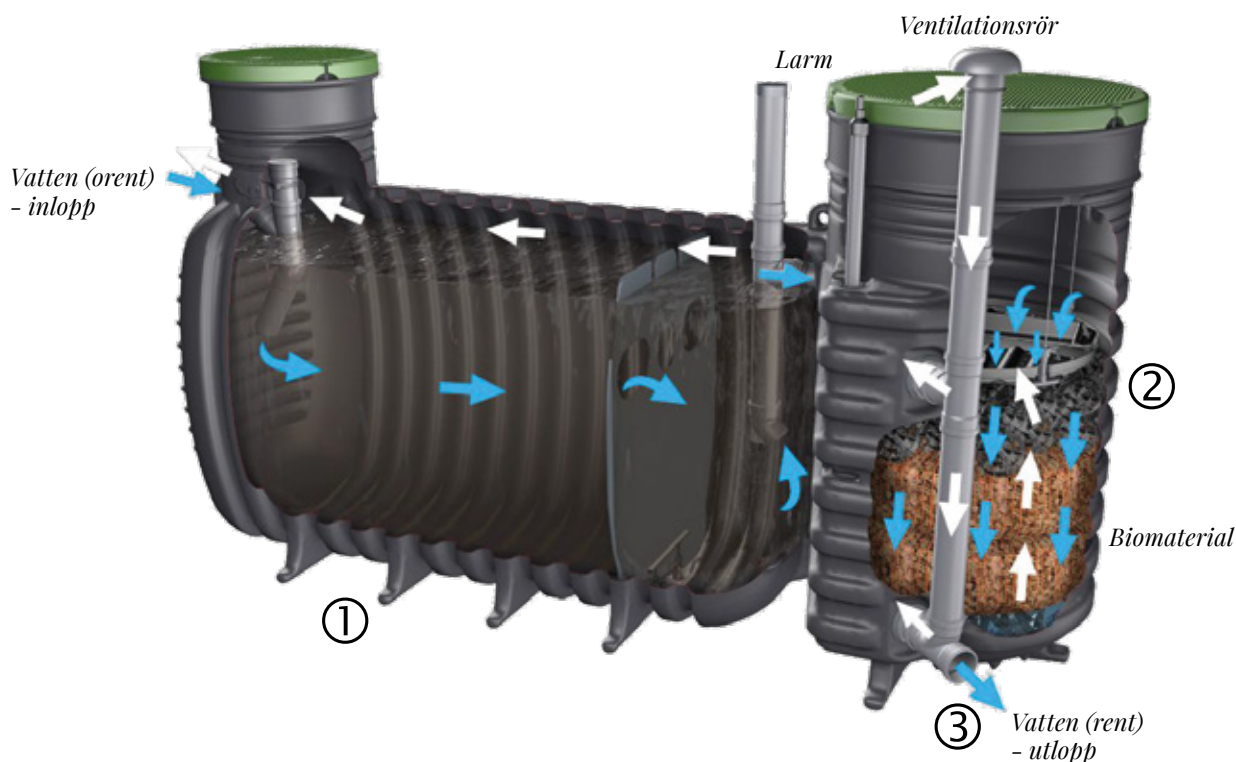

SÅ FUNGERAR DET

1. Avloppsvattnet leds in

Avloppsvattnet leds in i den första behandlingskammaren där fetter och andra flytande ämnen på ytan avskiljs medan fasta ämnen sjunker till botten.

2. Biologisk behandling

Det förbehandlade vattnet flödar sedan vidare in i distributionssystemet som de olika filterlagren optimalt förser med vatten. Den mineral som finns i biomaterialet GRAF Rock är ett mycket effektivt bärmaterial för den biologiska behandlingen av vattnet. Ventilationen säkerställer en optimal syretillförsel för den biologiska reningen.

3. Avledning av det reade vattnet

Beroende på platsens förutsättningar flödar det reade avloppsvattnet genom systemet antingen med en fri lutning eller med hjälp av en pump (vid pump kan el behövas.)



Illustrationerna ovan är inte proportionerliga

EASY ROCK

Markbädd på burk

KOMPAKT
MARKBÄDD

Conclean EasyRock är till för dig med fastighet som har en bra slamavskiljare men behöver en ny tillförlitlig markbädd.

Conclean EasyRock är en komplett markbädd på en liten yta och ersätter en traditionella markbaserade lösningar. Reningsprocessen påminner om den traditionella tekniken i en markbädd men med skillnaden att allt sker på en mycket liten yta, i en miljövänlig och enkel process där behovet av underhåll är minimalt. Dessutom minskas transportkostnaden för sand, makadam och fyllnadsmaterial som krävs vid installation av en traditionell markbädd.

Vid krav på reduktion av fosfor skall en kemdoseringsenhet installeras. Den doserar flockningsmedel i ledningen mellan huset och slamavskiljaren och gör så att fosfor binds i slammet som stannar i slamavskiljaren. Med Conclean kemdosering reduceras fosfor upp till 90%. Observera att din befintliga slamavskiljare ska vara på minst 3 kubik för att klara flockning av fosfor.

Conclean EasyRock finns med kapacitet för ett hushåll och fungerar både för permanentboende och fritidshus. Den är certifierad enligt PN-EN 12566-3+A2:2013 standard. Självklart uppfylls alla krav som idag ställs på enskilda avlopp i Sverige.

MÅTT OCH PRODUKTFAKTA 1 HUSHÅLL

Art nr.	800 / 800P*
Höjd (mm)	1420
Bredd (mm)	1150
Längd (mm)	1530
Dim Ø inlopp och utlopp (mm)	110
Höjd inlopp (mm)	1040
Höjd utlopp (mm)	60
Manlucka Ø (mm)	900
Vikt (kg)	190
Maxflöde, liter/dygn	1000

*inkl. kemdoserpump, slamflyktsfilter och vindventilator

EGENSKAPER OCH FÖRDELAR

INGEN EL

Passiv markbäddslösning. Behöver ingen el.

MINDRE GRÄVNING

Det behövs inte grävas om, som vid installation av en vanlig markbädd.

LITEN SAMT LÄTT ATT TRANSPORTERA

Eftersom den är liten är den också enkel att transportera.

ENKEL ATT INSTALLERA

Allt i ett principen gör att den är enkel att installera "Plug & Play".

HÅLLBAR

Tillverkad av högdensitetspolyeten PE-HD, skyddad mot UV-strålning. Inga rörliga delar som riskerar att gå sönder.

TYSTGÅENDE

Inga störande ljud under drift.

FOSFORRENING

Reduceras upp till 90% med hjälp av Conclean kemdoseringsenhet.

TESTAD

Testad enligt EN 12566-3.

CE-CERTIFIERAD

Enligt PN-EN 12566-3+A2:2013 standard. Lever upp till alla de svenska krav som idag ställs på enskilt avlopp.

GARANTI

Två års garanti.



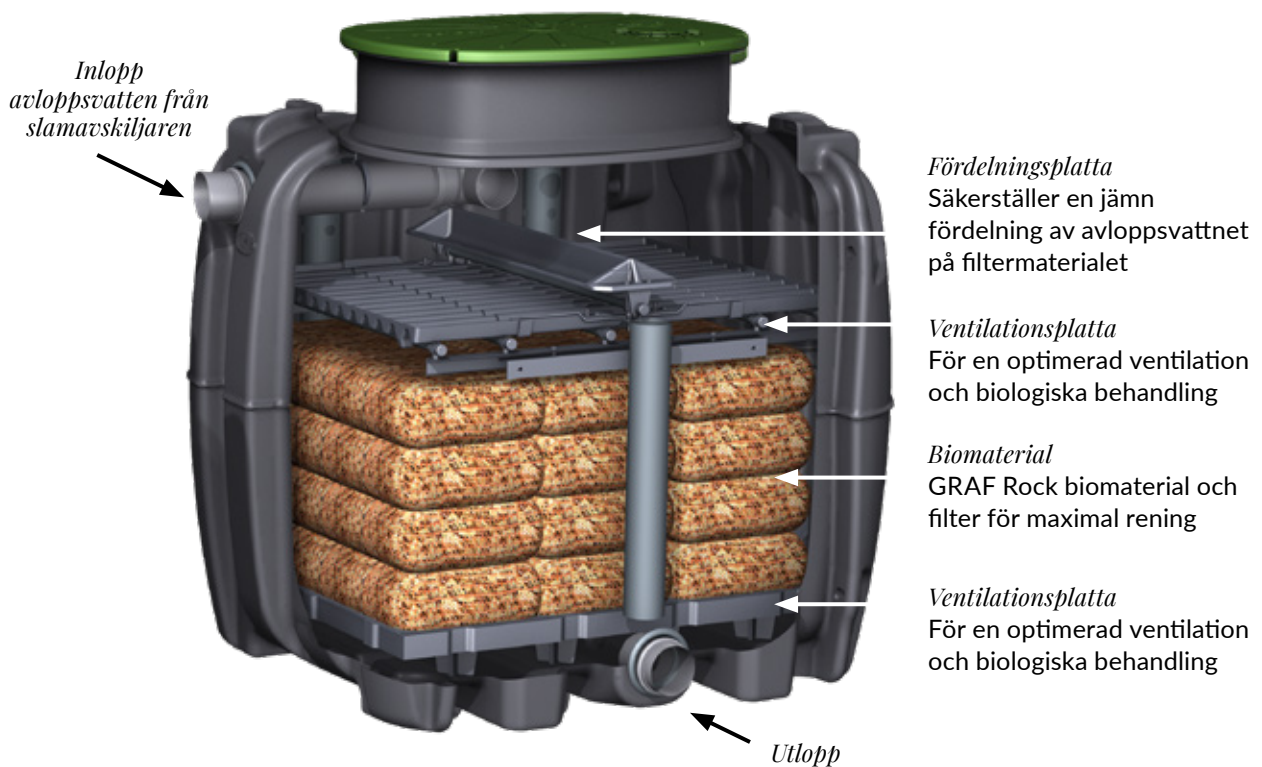

SÅ FUNGERAR DET

1. Avloppsvattnet leds in

Avloppsvattnet leds in i Easy Rock från slamavskiljaren som försetts med ett slamflyktsfilter.

2. Biologisk behandling

Det förbehandlade vattnet flödar sedan vidare in i distributionssystemet som de olika filterlagren optimalt förser med vatten. Den mineral som finns i biomaterialet GRAF Rock är ett mycket effektivt bärrmaterial för den biologiska behandlingen av vattnet. Ventilationen säkerställer en optimal syretillförsel för den biologiska reningen.

3. Avledning av det renade vattnet

Beroende på platsens förutsättningar flödar det renade avloppsvattnet genom systemet antingen med en fri lutning eller med hjälp av en pump (vid pump kan el behövas.)



KOMPAKT BDT

BDT
BAD, DISK, TVÄTT

en unik kombination

Conclean kompakt BDT för ett hushåll är slamavskiljare och markbädd i ett, en unik produkt som tar hand om hushållens BDT-vatten (bad, disk, tvätt).

Conclean kompakt BDT innehåller en sedimentringstank där vattnet separeras från fasta partiklar och sedan skickas vidare in i en bädd med biofilter som renar vattnet. Reningsprocessen påminner om den traditionella tekniken i en infiltration/markbädd men med skillnaden att allt sker på en mycket liten yta i en miljövänlig och enkel process där behovet av underhåll är minimalt.

Conclean kompakt BDT finns med kapacitet för 1-3 hushåll. Självklart uppfyller den alla krav som idag ställs på enskilda avlopp i Sverige. Om det krävs en sluten tank för wc, finns det ett stort utbud av tankar i Concleans sortiment.

PRODUKTFAKTA BDT	1 HUSHÅLL	2-3 HUSHÅLL
Art nr.	807	811
Våtvoly (liter)	1200 l	3000 l
Höjd (mm) Exkl. förhöjning*	1400	1895
Bredd (mm)	1208	1375
Längd (mm)	2248	3995
Dim Ø inlopp och utlopp (mm)	110	110
Höjd inlopp (mm), VG	1005	1400
Höjd utlopp (mm), VG	45	270
Vikt (kg)	148	474
Kapacitet per dag (årsmedelvärde)	0,6m ³	1,8 m ³

*förhöjning beställs separat

INGEN EL

Behöver ingen el för att fungera.

LÄTT ATT TRANSPORTERA

Eftersom den är liten är den också enkel att transportera.

HÅLLBAR

Tillverkad av högdensitetspolyeten PE-HD, skyddad mot UV-strålning. Inga rörliga delar som riskerar att gå sönder.

ENKEL ATT INSTALLERA

Kan startas upp inom 24 h.

TESTAD

Lever upp till alla de svenska krav som idag ställs på enskilt avlopp.

GARANTI

Två års garanti.

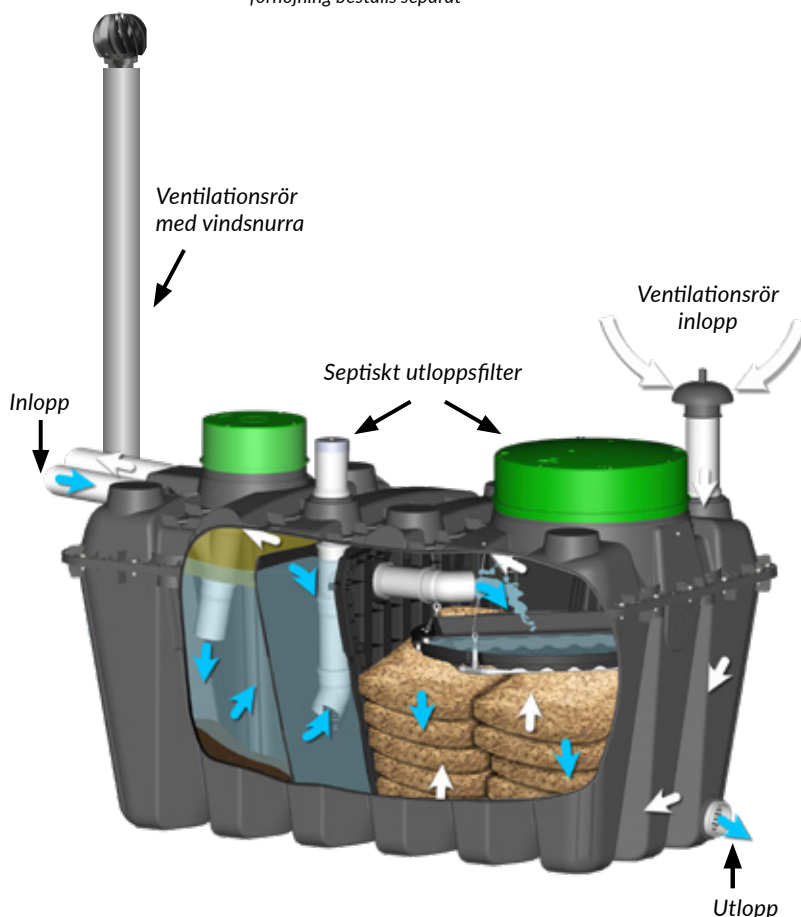

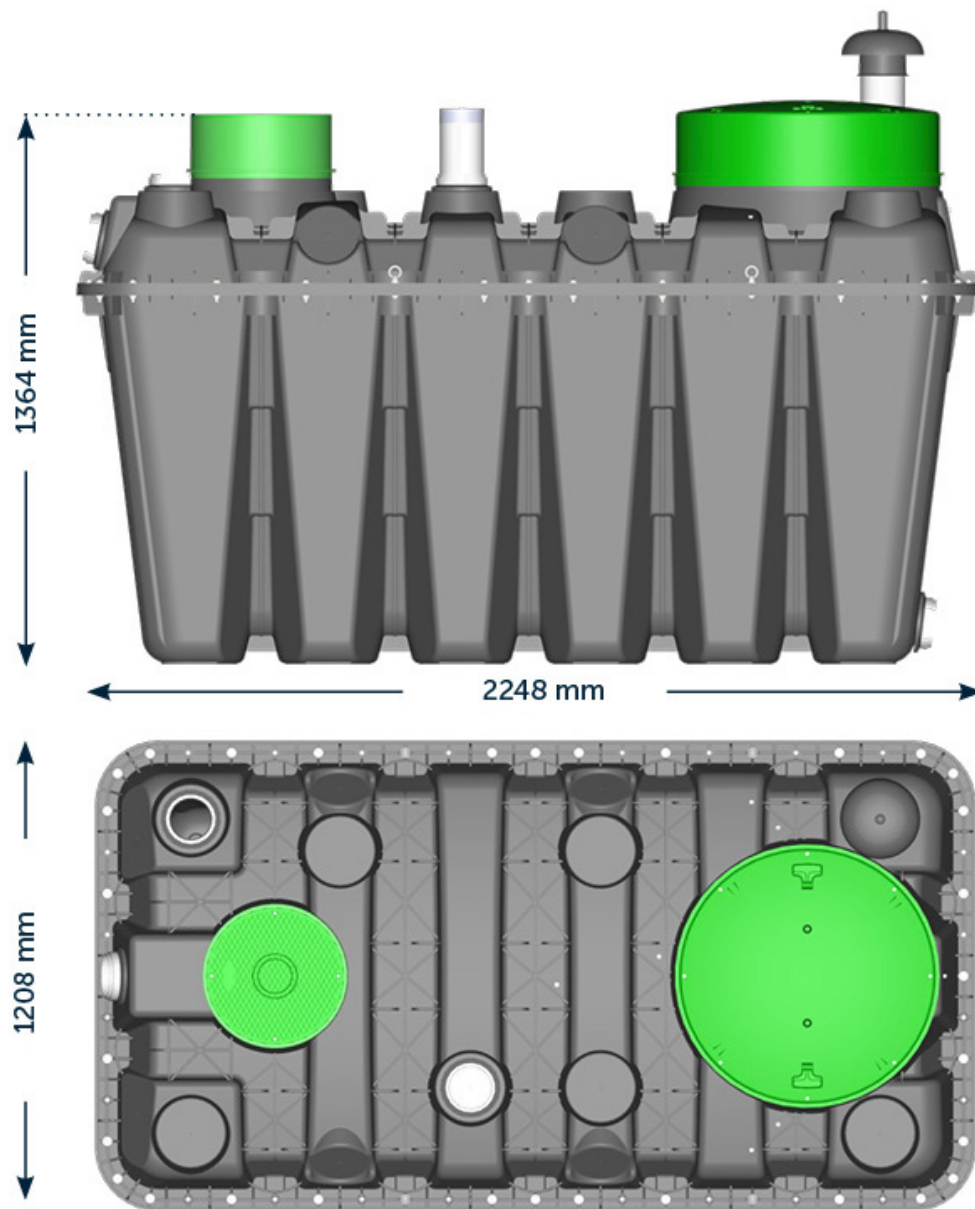

TILLVAL VID WC
slutna tankar



SLUTEN TANK CARAT

Finns storlekarna: 2,7m³, 3,75m³, 4,8m³ och 6,5m³



SLUTEN TANK PLATIN - LÅGBYGGD

Finns storlekarna: 3m³, 5m³ och 7,5m³



Långsiktig trygghet och
PÅLITLIG SERVICE

Regelbundna kontroller, processgarantier och grundlig dokumentation är grundpelarna i vårt kvalitetsarbete. Conclean har full koll på dina behov och finns alltid nära till hands för att serva och underhålla din anläggning.

Concleans serviceteam är handplockade och anställda för att ge service i toppklass – du ska alltid känna dig trygg med ditt val. Med sitt brinnande engagemang och år av erfarenhet kan de produkterna utan och innan. Serviceteamet utför bland annat kontinuerliga kontroller, service och driftgenomgångar på plats. Det går också att ringa 010-210 30 00 eller maila service@conclean.se.

Conclean erbjuder marknadens bästa garantier och med långsiktiga och pålitliga serviceavtal tar vi ansvar hela vägen. Från leverans till installation och driftsäkerhet. Tecknar du Concleans serviceavtal i samband med köp av Conclean Professional eller Conclean Premium får du livstids funktionsgaranti!

Trygghet och ömsesidigt förtroende är ledord som går igen i allt vi gör.

TILLBEHÖR

UTSLÄPPSPLATS/INFILTRATION

Conclean minireningsverk klarar nivåerna för hög skyddsnivå utan att efterpolering behövs. Ibland kan det dock ställas särskilda krav som gör att efterpolering krävs.

	1 HUSHÅLL	2 HUSHÅLL	3 HUSHÅLL
Art nr.	70527	70528	40065
Volym (l)	900	1500	2100
Höjd (mm)	510	510	510
Bredd (mm)	800	800	800
Längd (mm)	3480	5800	8400
Vikt (kg)	38	61	84



Paket* för 1-3 hushåll:

2 st gavlar, ca 15 m² fiberduk, 1 st ventilationsrör, 1 st ventilationshuv.

För 1 hushåll 3 st kassetter, för 2 hushåll 5 st kassetter och för 3 hushåll 7 st kassetter.

* dimensioneras vid större reningsverk

PUMPBRUNN JUKU

Art nr.	557
Höjd (mm), med lock	2000
Dim	500
Dim utlopp	PE 32
Dim inlopp (Di2)	110/160
Brukbar volym (l)	110-330
Antal pumpar	1
Teleskopiskt plastlock	Max 600



PUMPSTATION EDGAR

Art nr.	554	556
Höjd (mm), med lock	1500	2000
Dim	850	830
Dim utlopp	DN40	DN40
Dim inlopp (Di2)	110/160	110/160
Brukbar volym (l)	250	250
Vikt utan pump (kg)	40	45
Skärande Pumpar	TGM 0,7 enfas	TGM 0,7 enfas



FÖRHÖJNING RENINGSVERK

inkl. gummiringstättning.

Art nr.	371003
Höjd (mm)	400
Dim	600
Vikt (kg)	6,5



KÖRBAR BETECKNING 3,5TON

Art nr.	371052
Höjd (mm)	476
Dim	625
Vikt (kg)	22,5



FÖRHÖJNINGSPAKET EASYCOMPACT

Art nr.	40091
Höjd (mm)	400



FÖRHÖJNING EASYROCK

Art nr.	890
Höjd (mm)	180
Dim (mm)	600/800



GSM-MODUL

Art nr.	40064
Exkl abonnemang.	



” I Concleans sortiment finns endast noggrant utvalda produkter som lever upp till högt ställda krav när det kommer till miljö, hållbarhet och kvalitet.

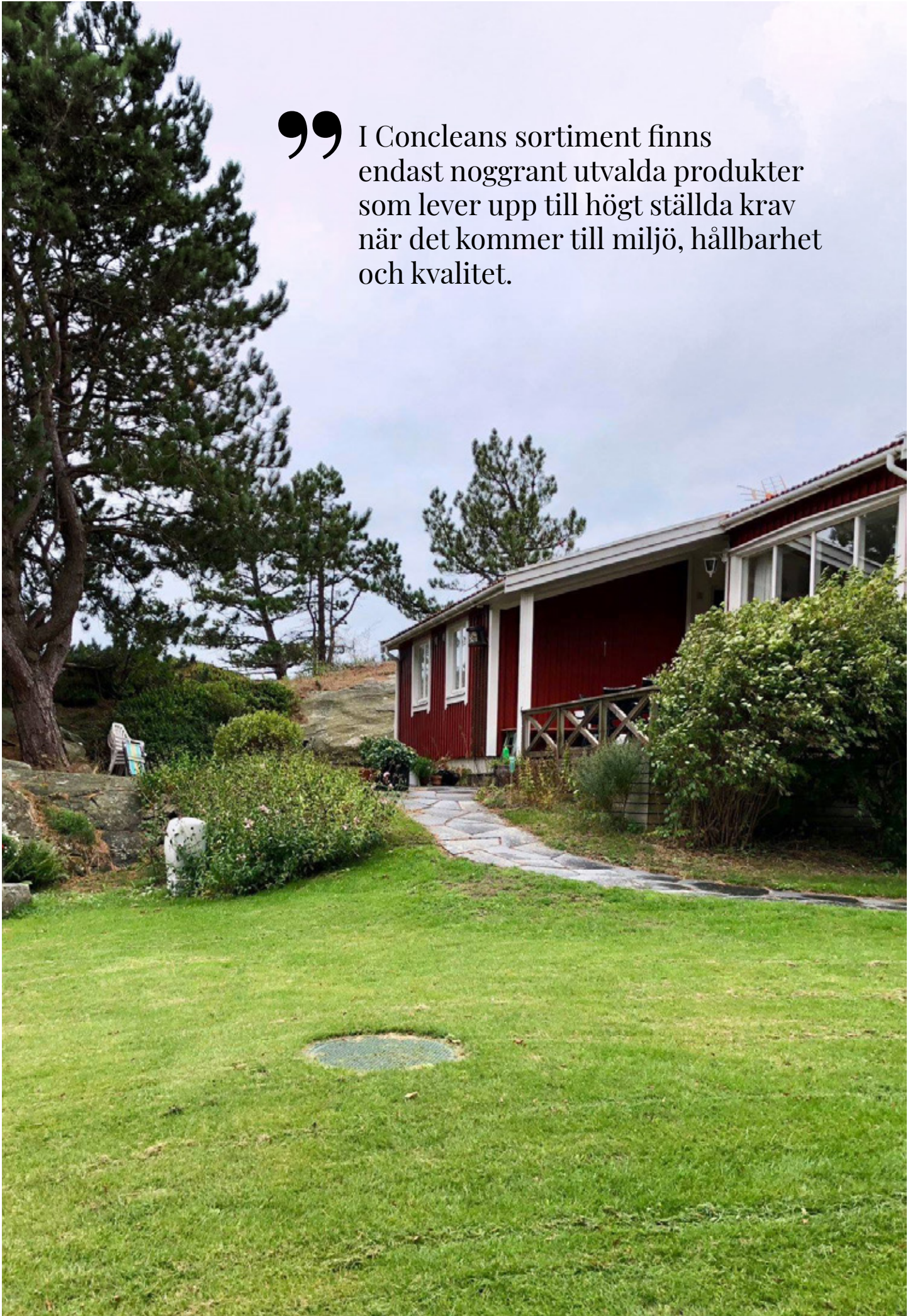

**Vi har återförsäljare
över hela landet!**

Kontakt

Växel: 010-210 30 00

info@conclean.se

service@conclean.se

Huvudkontor

Conclean AB

Importgatan 48

602 28 Norrköping

www.conclean.se

Conclean erbjuder marknadens bredaste sortiment

- » RENINGSVERK
 - » BDT-LÖSNINGAR
 - » KOMPAKT MARKBÄDD
 - » SLUTNA TANKAR
 - » INFILTRATIONSPAKET
OCH MARKBÄDD
 - » SLAMAVSKILJARE
 - » DAGVATTENSYSTEM
 - » OLJEAVSKILJARE
 - » FETTAVSKILJARE
 - » PUMPSTATIONER
 - » TANKAR OCH SYSTEM FÖR
REGNVATTENÅTERVINNING
 - » MÄNGDER AV TILLBEHÖR
- SAMT MYCKET MER...