

# INSTALLATIONS MANUAL FÖR ENTREPRENÖRER

## *Conclean Kompakt BDT*



## 1. TEKNIKBESKRIVNING

Conclean Kompakt BDT är ett avloppsreningsverk som tillhör familjen av icke-elektriska system. Hushållsspillvatten behandlas enligt den välbeprövade principen med en fast bädd av filtermedia.

Conclean Kompakt BDT är uteslutande designad för rening av BDT-vatten (gråvatten).

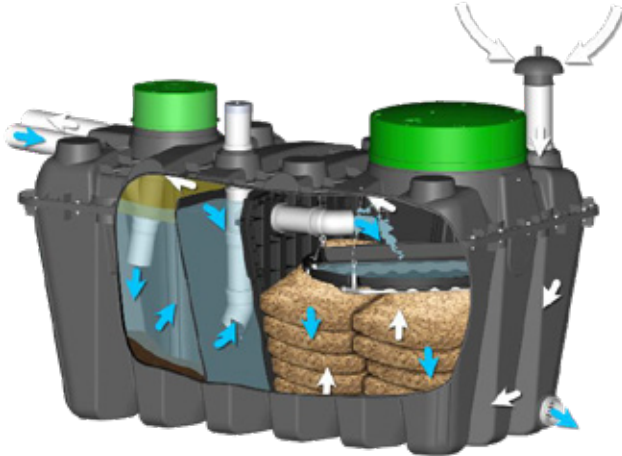

### 1.1 Primärtanken

Spillvattnet samlas i primärtanken där sedimenterbara partiklar sjunker till botten (anaerob nedbrytning) och andra flytande partiklar (fett osv.) samlas på ytan. Primärtanken utgör förbehandlingsfasen i reningsprocessen.

Conclean Kompakt BDT är utrustad med ett effektivt effluentfilter vid utloppet från primärfacket innanvattnet går vidare till det sekundära facket.

### 1.2 Bioreaktorn

Bioreaktorn är fylld med Birock-media och står för den sekundära behandlingsfasen. Inuti reningsenheten sker samtidigt biologisk behandling genom biofilm och filtrering genom mediat.

Syre tillförs naturligt genom ventilation.

### 1.3 Utloppsalternativ

Pump kan användas vid behov, annars rekommenderas självfall.

## 2. ANVÄNDNING

Endast BDT-vatten (gråvatten) får tillföras systemet. Kemikalier, oljor, färg, lösningsmedel m.m. är förbjudna. Fettavskiljare krävs i vissa fall.

### 3. IDENTIFIERING

Serienummer bör dokumenteras före installation.

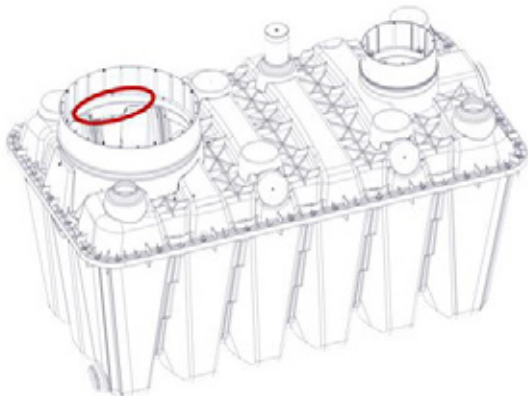

Name + Number of Independent Testing platform	<b>CE</b>	<b>BIOROCK</b> Luxembourg	Factory ID
	• CSTB 0679	<b>21</b> DoP XXXXXXXXX	CE mark (year)
Product usage	<b>EN 12566-3+A2</b>		Performance Declaration
	• SMALL WASTEWATER TREATMENT PLANT		Reference standard
Serial Number of the tank	<b>BEASY-XXXX-X</b>		Name + Capacity of the system
	• XXXXXXXXX		
	<b>HDPE</b>		

### 4. INSTALLATION

Observera att Conclae inte ansvarar för projektering eller markarbeten.  
En behörig ingenjör bör anlitas vid behov.

#### 4.1 Placering

Minst 3 m från byggnad och träd.  
Ej i trafikytor.  
Lock ska alltid vara åtkomliga.  
Rörlutning 2-4 %.  
Ventilation max 15 m från tank.

#### 4.2 Schaktning

Minst 200 mm runt tanken.  
Stabil botten krävs.



### 4.3 Hantering

Tank vikt ca 160 kg.  
Lyft med två stroppar.

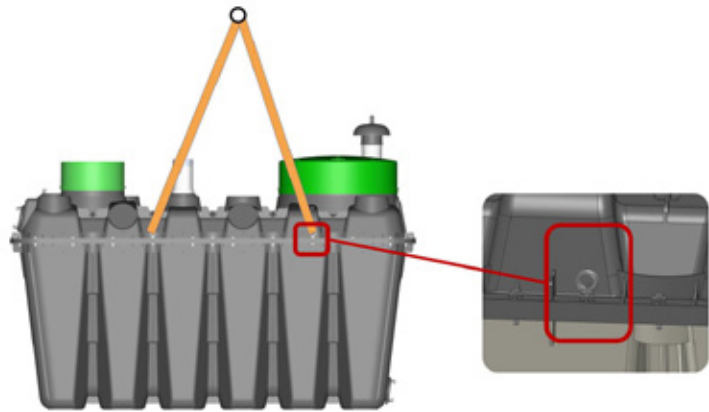

### 4.4 Installation – torr mark

200 mm stenkross 8/16 i botten.  
Återfyllning i 300 mm steg.  
Ventilation enligt anvisning.  
Max 200 mm jordtäckning.

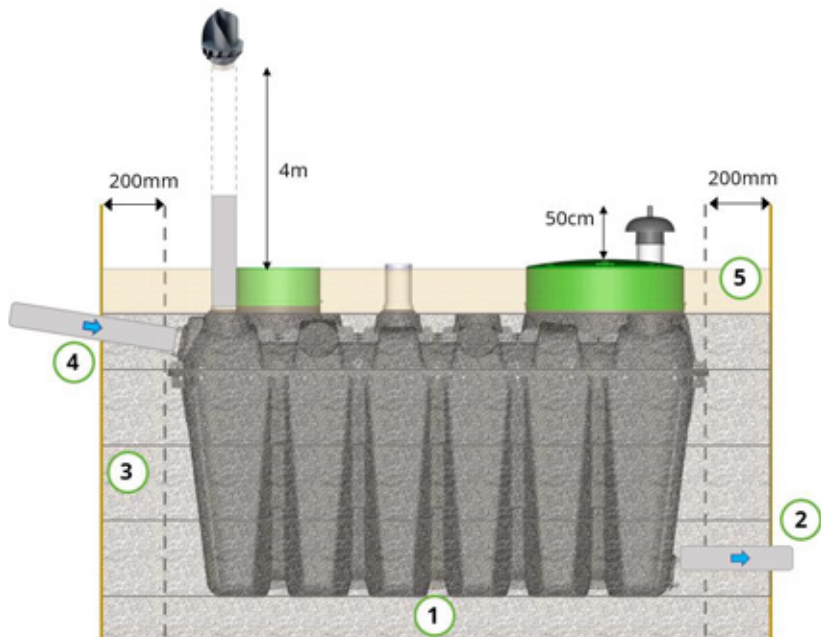

### 4.5 Installation – våt mark

Betongplatta 200 mm krävs.  
Förankringsband används.  
Återfyllnad med stenkross 8/16

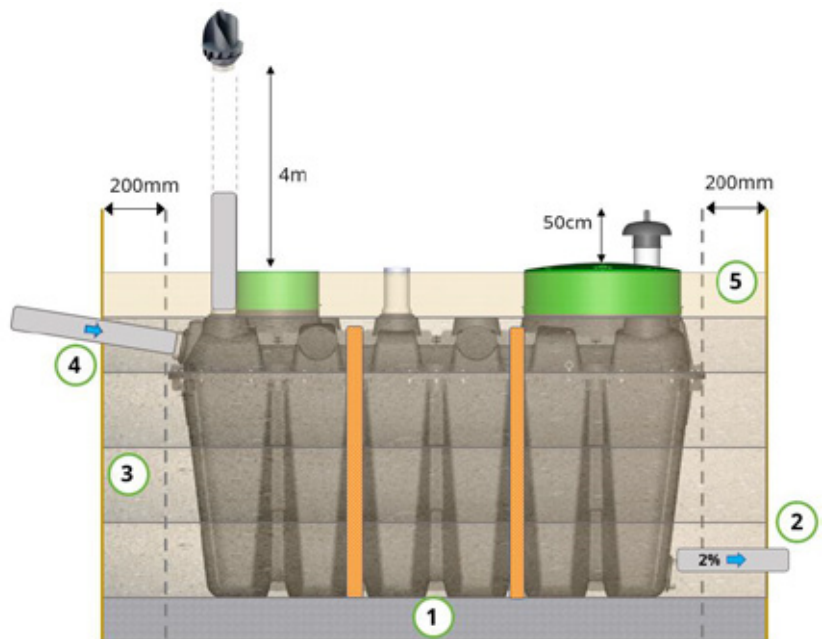

## 5. LOCK OCH FÖRHÖJNINGAR

Lock 300 och 600 mm.

Förhöjningar 150 mm kan staplas.

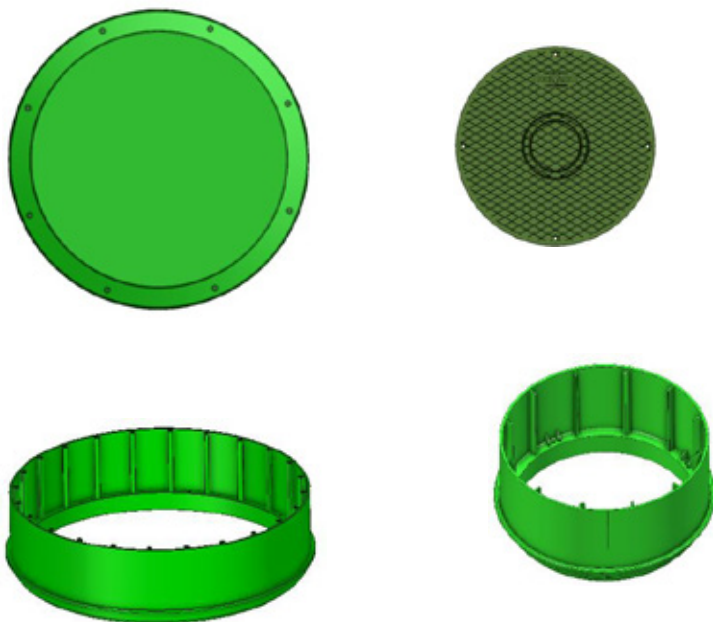

## 6. DRIFTSÄTTNING

Kontroll av flöde, tippbricka, fördelningsplatta och utlopp.



## 7. VENTILATION

Rökprov rekommenderas.

Minst 4 m höjdskillnad.

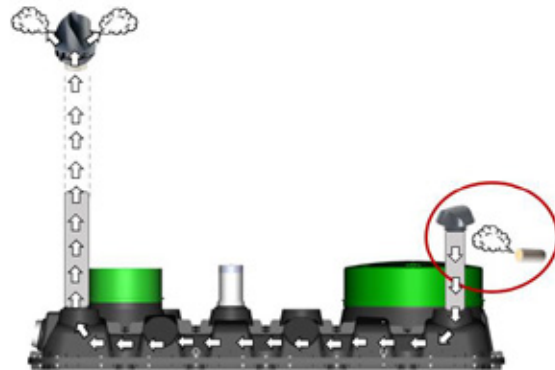
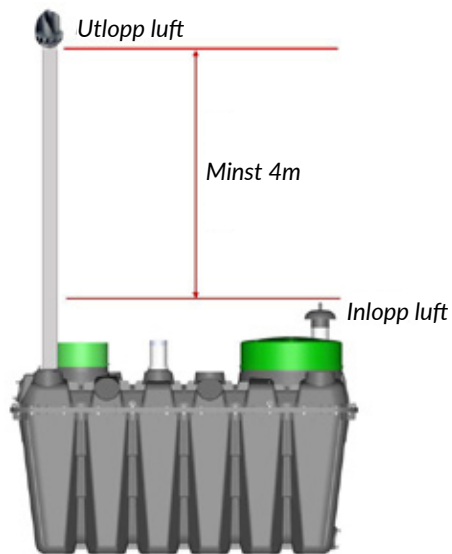

## 8. TILLGÄNLIGHET

Lock ska alltid vara åtkomliga och säkrade.

## 9. ÖVERENSSTÄMMELSE

CE-märkt enligt EN 12566.

## 10. GARANTI

10 år på media.

25 år på tank.

Garantin gäller endast vid korrekt installation och service.



***Kontakt***

**Service:** 010-210 30 00  
service@conclean.se

**www.conclean.se**

