

# KOMPAKT BDT

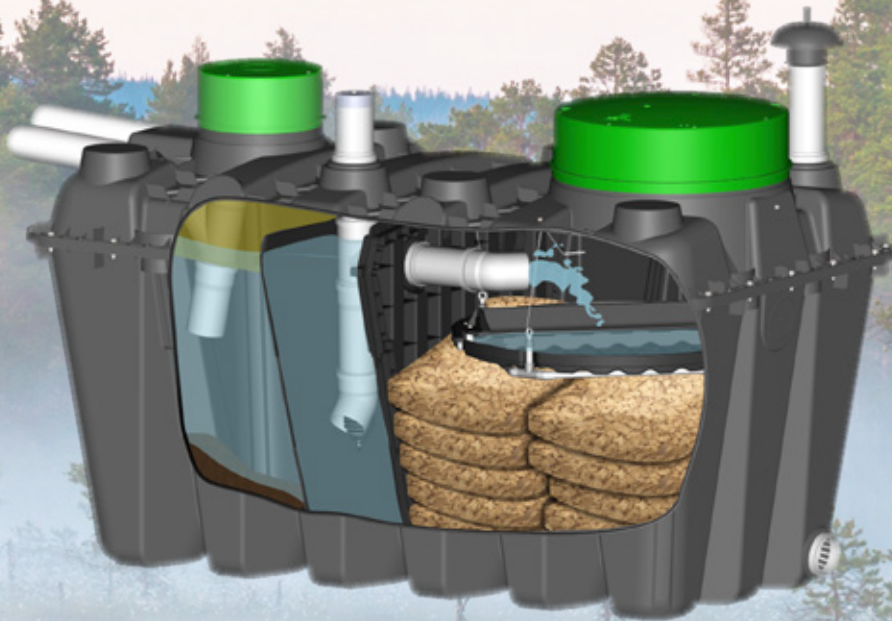

# EN UNIK KOMBINATION

*för rening av vatten från bad, disk och tvätt*

*Conclean kompakt BDT för ett hushåll är slamavskiljare och markbädd i ett, en unik produkt som tar hand om hushållens BDT-vatten (bad, disk, tvätt).*

Conclean kompakt BDT innehåller en sedimentringstank där vattnet separeras från fasta partiklar och sedan skickas vidare in i en bädd med biofilter som renar vattnet. Reningsprocessen påminner om den traditionella tekniken i en infiltration/markbädd men med skillnaden att allt sker på en mycket liten yta i en miljövänlig och enkel process där behovet av underhåll är minimalt.

Conclean kompakt BDT finns med kapacitet för 1-3 hushåll. Självklart uppfyller den alla krav som idag ställs på enskilda avlopp i Sverige. Om det krävs en sluten tank för wc, finns det ett stort utbud av tankar i Concleans sortiment.

## PRODUKTFAKTA BDT

## 1 HUSHÅLL

Art nr.	807
Våtvoly (liter)	1200 l
Höjd (mm) Exkl. förhöjning*	1400 mm
Bredd (mm)	1208 mm
Längd (mm)	2248 mm
Dim Ø inlopp och utlopp (mm)	110 mm
Höjd inlopp (mm), VG	1005 mm
Höjd utlopp (mm), VG	45 mm
Vikt (kg)	148 kg -
Kapacitet per dag (årsmedelvärde)	0,6m <sup>3</sup>

\*förhöjning beställs separat

### INGEN EL

Behöver ingen el för att fungera.

### LÄTT ATT TRANSPORTERA

Eftersom den är liten är den också enkel att transportera.

### HÅLLBAR

Tillverkad av högdensitetspolyeten PE-HD, skyddad mot UV-strålning. Inga rörliga delar som riskerar att gå sönder.

### ENKEL ATT INSTALLERA

Kan startas upp inom 24 h.

### TESTAD

Lever upp till alla de svenska krav som idag ställs på enskilt avlopp.

### GARANTI

Två års garanti.

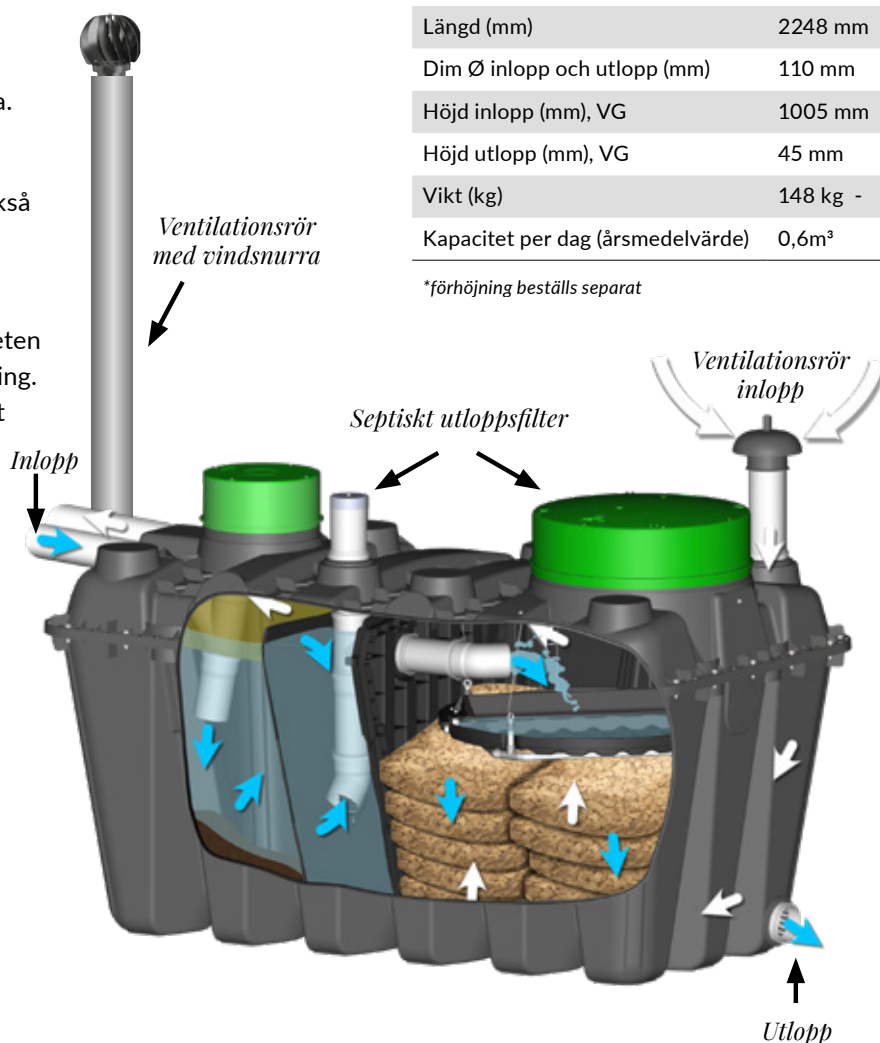

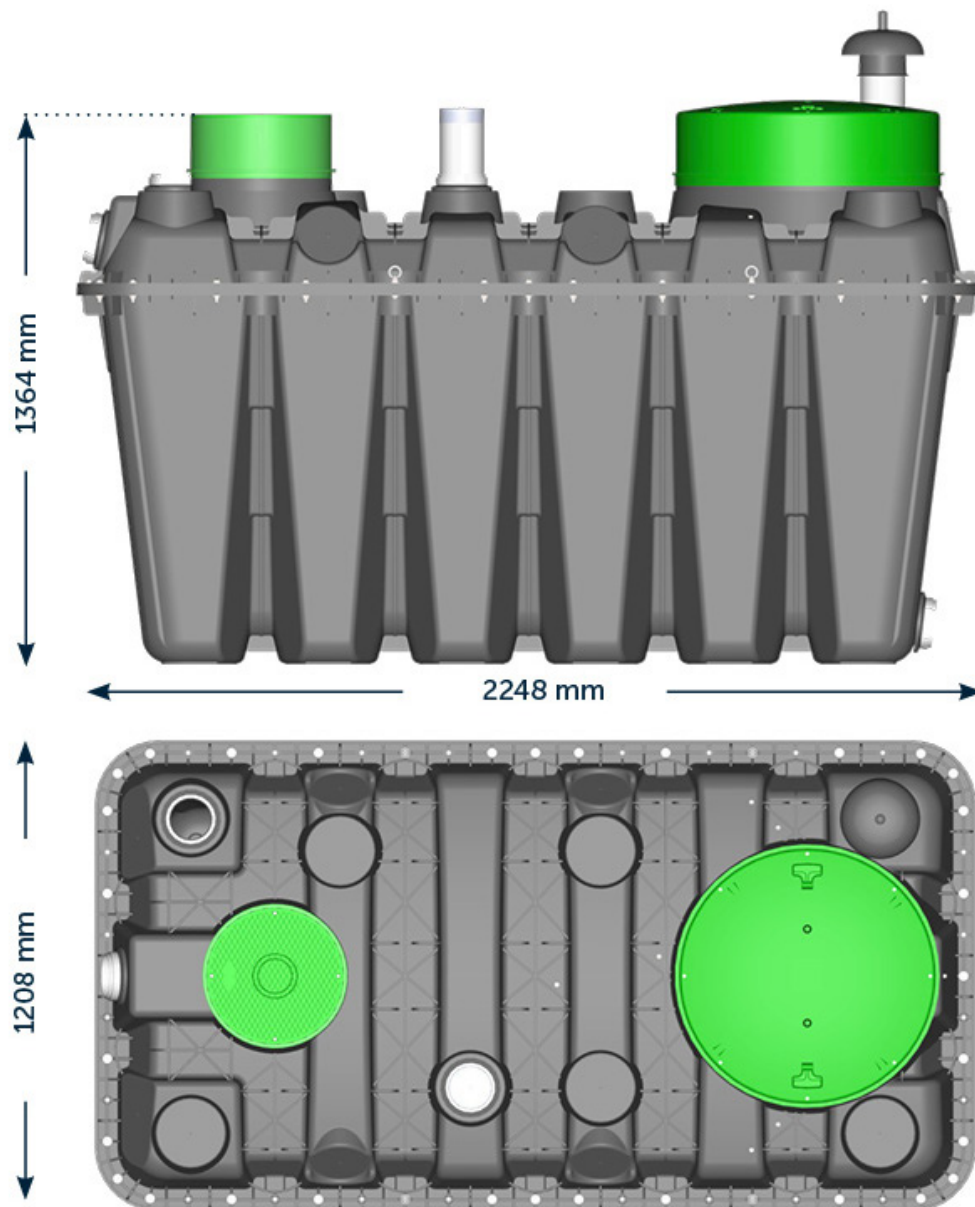

---

**TILLVAL VID WC**  
*slutna tankar*



**SLUTEN TANK CARAT**

Finns storlekarna: 2,7m<sup>3</sup>, 3,75m<sup>3</sup>, 4,8m<sup>3</sup> och 6,5m<sup>3</sup>



**SLUTEN TANK PLATIN - LÅGBYGGD**

Finns storlekarna: 3m<sup>3</sup>, 5m<sup>3</sup> och 7,5m<sup>3</sup>

 Conclean  
• Återförsäljare

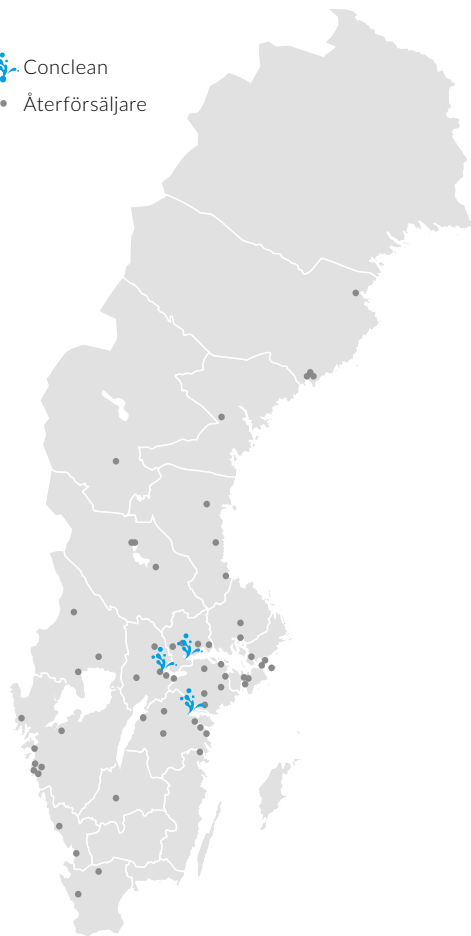

### ***Kontakt***

**Växel:** 010-210 30 00

info@conclean.se

service@conclean.se

### **Huvudkontor**

Conclean AB

Importgatan 48

602 28 Norrköping

**[www.conclean.se](http://www.conclean.se)**

## ***Conclean erbjuder marknadens bredaste sortiment***

- » RENINGSVERK
  - » BDT-LÖSNINGAR
  - » KOMPAKT MARKBÄDD
  - » SLUTNA TANKAR
  - » INFILTRATIONSPAKET OCH MARKBÄDD
  - » SLAMAVSKILJARE
  - » DAGVATTENSYSTEM
  - » OLJEAVSKILJARE
  - » FETTAVSKILJARE
  - » PUMPSTATIONER
  - » TANKAR OCH SYSTEM FÖR REGNVATTENÅTERVINNING
  - » MÄNGDER AV TILLBEHÖR
- SAMT MYCKET MER...

  
**conclean**<sup>®</sup>  
nordic wastewater systems